



# **Volkswagen T5 T6 Reparaturleitfaden für schleifende Schiebetür**

## **Inhaltsverzeichnis**

<b>1. Allgemeine Informationen.....</b>	<b>2</b>
<b>2. Reparaturleitfaden schleifende Schiebetür.....</b>	<b>3</b>
<b>3. ElsaWin Demontageanleitung Verkleidung.....</b>	<b>4-6</b>
<b>4. Fotodokumentation des Einbaus.....</b>	<b>7-9</b>

# Allgemeine Informationen

Die Schiebetürverkleidung Ihres Volkswagen Bullis schleift am hinteren Radlauf bzw. Kotflügel und verursacht unschöne und teure Lackschäden am Fahrzeug? Nach Montage dieses Reparatursatzes ist das Problem permanent gelöst!

Ab dem Facelift Modell T5.2 bis zum aktuellen T6.1 wurden seitens Volkswagen zwei mittige Halter der Schiebetürverkleidung eingespart. Durch den Wegfall dieser Halter kommt es früher oder später zur Verformung bzw. Ausbeulung der Schiebetürverkleidung, weshalb diese beim Öffnen am hinteren Radlauf schleift.

Volkswagen ist sich dem Problem bewusst, liefert aber bis heute keine zufriedenstellende Lösung. Es existiert eine TPI (Technische Produkt Information) welche zwei vermeintliche Lösungen beinhaltet. Entweder wird die Schiebetür neu eingestellt oder die Verkleidung komplett ausgetauscht. Das Problem tritt jedoch nach einiger Zeit erneut auf, da nach wie vor die mittigen Haltepunkte fehlen.

Dieses Ersatzteil wurde für eine permanente Lösung entwickelt, konzipiert und aus extrem widerstandsfähigem sowie hitzebeständigem Material hergestellt. Die Halter werden einfach in die dafür vorgesehenen Spritzpunkte geklebt. Die gegenüberliegenden Löcher in der Karosserie sind ebenfalls bereits vorhanden.

# Reparaturleitfaden schleifende Schiebetür

## **Schritt 1:**

Schiebetürverkleidung nach ElsaWin Leitfaden demontieren (siehe Seite 4-6).

## **Schritt 2:**

Beide Zentrierstifte der Spritzpunkte auf ca. 2mm kürzen.

## **Schritt 3:**

Spritzpunkte anschleifen und anschließend entfetten.

## **Schritt 4:**

Klebstoff auf die Spritzpunkte großzügig auftragen.

## **Schritt 5:**

Halter positionieren, anbringen und ca. 80 Sekunden festdrücken.

## **Schritt 6:**

Klebstoff ca. 24h aushärten lassen.

## **Schritt 7:**

Befestigungsclips an den beiden Haltern montieren.

## **Schritt 8:**

Schiebetürverkleidung nach ElsaWin Leitfaden wieder montieren (siehe Seite 4-6).

## **Schritt 9:**

Fertig!

# ElsaWin Demontageanleitung

## Verkleidung

### Verkleidung Schiebetür oben, Türbetätigung und Fensterrahmen aus- und einbauen

#### Benötigte Spezialwerkzeuge, Prüf- und Messgeräte sowie Hilfsmittel

- ◆ Lösehebel – T10039–

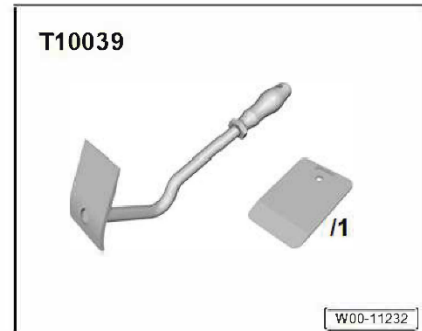

- ◆ Drehmomentschlüssel – V.A.G 1783–

#### Hinweis

Der Aus- und Einbau der Verkleidung ist für die rechte Schiebetür beschrieben. Der Aus- und Einbau der Verkleidung der linken Schiebetür erfolgt sinngemäß.

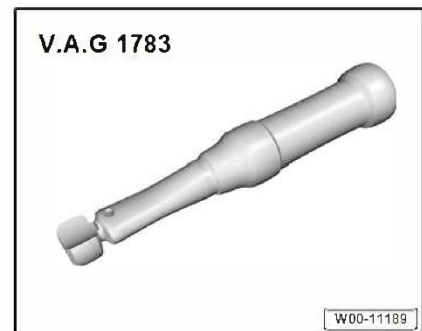

#### Ausbauen

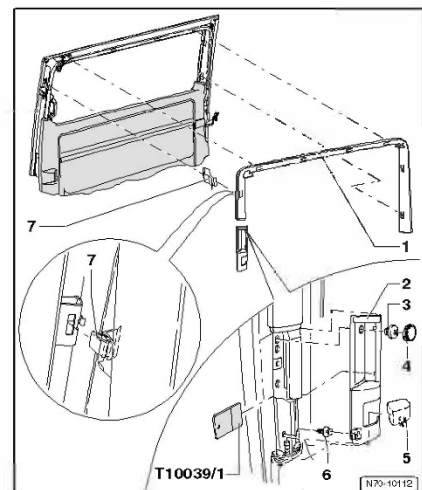

- Schalten Sie die Zündung aus.
- Ziehen Sie den Knopf –5– für die Verriegelung nach oben ab.
- Hebeln Sie mit einem kleinen Schraubendreher die Abdeckkappe –4– aus der Verkleidung Türbetätigung –2– heraus.
- Drehen Sie die Schraube –3– heraus.
- Hebeln Sie die Verkleidung der Türbetätigung mit dem Montagekeil – T10039/1– von oben beginnend aus den Aufnahmen.
- Ziehen Sie die Verkleidung –1– an den Seiten beginnend nach innen ab.

## Einbauen

### Hinweis

Vor der Montage sind die Halteklammern –7– und der Clip –6– auf Beschädigungen zu prüfen und ggf. zu erneuern.

Der Einbau erfolgt in umgekehrter Reihenfolge, dabei Folgendes beachten:

### Anzugsdrehmomente

Bauteil	Anzugsdrehmoment
Schrauben an Türbetätigung	2,0 Nm

## Verkleidung Schiebetür unten aus- und einbauen

### Benötigte Spezialwerkzeuge, Prüf- und Messgeräte sowie Hilfsmittel

- ◆ Lösehebel – T10039–

#### Hinweis

Der Aus- und Einbau der Verkleidung ist für die rechte Schiebetür beschrieben. Der Aus- und Einbau der Verkleidung der linken Schiebetür erfolgt sinngemäß.

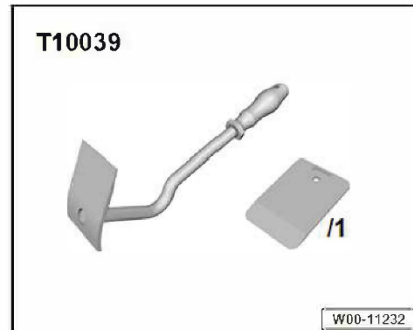

### Ausbauen

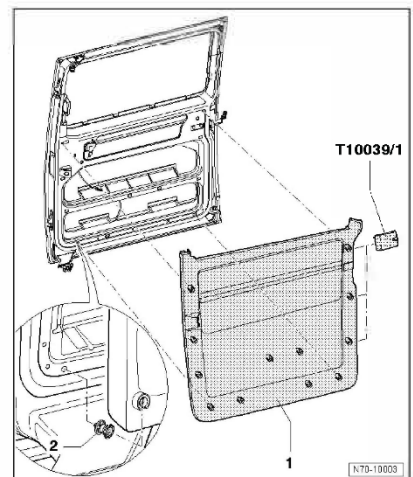

- Lösen Sie die Verkleidung der Schiebetür oben vorn und hinten.
- Hebeln Sie die Verkleidung –1– an den Befestigungspunkten von unten beginnend mit dem Montagekeil – T10039/1– ab.
- Nehmen Sie die Verkleidung –1– nach innen aus den Aufnahmen ab.

### Einbauen

#### Hinweis

Vor der Montage sind die Halteclips –2– auf Beschädigungen zu prüfen und ggf. zu erneuern.

- Der Einbau erfolgt sinngemäß in umgekehrter Reihenfolge.

# Fotodokumentation des Einbaus



